

CAMELIA



Un mix delicato di colori per questo capo in Baby Alpaca, dalla vestibilità perfetta e dal sapore sofisticato e chic.



Campione: 10 cm x 10 cm = 22 punti e 36 ferri.

Filato: BABY ALPACA col. 1814 Lilla, col. 4248 Rosa, col. 1971 Marrone, col. 2345 Salmone.

Ferro: n. 3 + n. 3,5

Peso: 475 g, 3 gomitoli col. Lilla, col. Marrone, col. Salmone, col. Rosa.

Taglia: S,M,L

Punti Utilizzati: Coste 1x1, Chicco di Riso

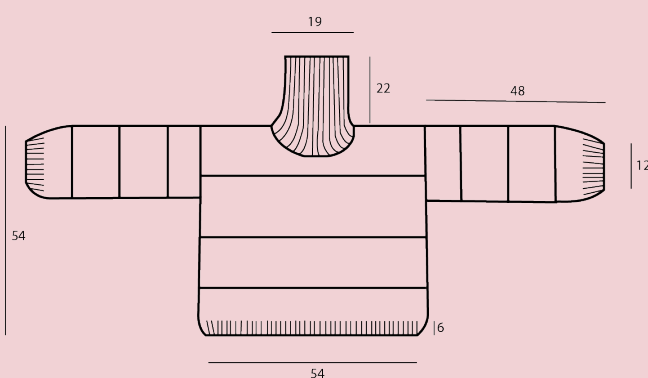

CAMELIA



DIETRO

Con il ferro n. 3 e il filato col. Marrone, avviare 120 (124, 128) punti e lavorare a Coste 1x1 per 20 (22, 24) ferri. Proseguire con i ferri n. 3,5 lavorando a Chicco di Riso, e fare 30 (32, 34) ferri in col. Marrone. Continuando con la stessa lavorazione, cambiare colore e lavorare con il col. Salmone per 48 (50, 52) ferri, quindi con il col. Lilla per 48 (50, 52) ferri e con il col. Rosa per 48 (50, 52) ferri.

Quindi, a 54 (55,5; 57) cm di altezza totale, intrecciare tutti i punti in una volta sola.

DAVANTI

Con il ferro n. 3 e il filato col. Marrone, avviare 120 (124, 128) punti e lavorare a Coste 1x1 per 20 (22, 24) ferri. Proseguire con i ferri n. 3,5 lavorando a Chicco di Riso, e fare 30 (32, 34) ferri in col. Marrone. Continuando con la stessa lavorazione, cambiare colore e lavorare con il col. Salmone per 48 (50, 52) ferri, quindi con il col. Lilla per 48 (50, 52) ferri e con il col. Rosa per 48 (50, 52) ferri.

Contemporaneamente, a 45 (46, 47) cm di altezza totale, nella parte in col. Rosa, eseguire lo scollo: intrecciare i 24 punti centrali in una volta sola e proseguire intrecciando ancora, ai lati dello scollo, 2 punti ogni 2 ferri per 6 volte.

Quindi, a 54 (55,5; 57) cm di altezza totale, intrecciare i 36 (38, 40) punti di ciascuna spalla in una volta sola.

MANICHE

Con il ferro n. 3 e il filato col. Marrone, avviare 69 (73, 77) punti e lavorare a Coste 1x1 per 20 (22, 24) ferri. Proseguire con i ferri n. 3,5 lavorando a Chicco di Riso, e fare 30 (32, 34) ferri in col. Marrone.

Il rapporto delle righe è lo stesso del davanti e del dietro, ma nelle maniche abbiamo eseguito degli aumenti: a 9 (10, 11) cm di altezza totale, iniziare ad aumentare ai lati 1 punto ogni 6 ferri per 5 volte, poi 1 punto ogni 8 ferri per 6 volte, e 1 punto ogni 12 ferri per 4 volte.



CAMELIA



Otterremo, in totale, 99 (103, 107) punti.
Eeguire gli aumenti delle maniche contemporaneamente ai cambi di colore. Dopo aver eseguito 30 (32, 34) ferri in col. marrone, abbiamo lavorato 48 (50, 52) ferri con il col. Salmone, quindi 48 (50, 52) ferri con il col. Lilla e 32 (34, 36) ferri con il col. Rosa.

A 48 (49, 50) cm di altezza totale, intrecciare tutti i punti in una volta sola.

Eeguire l'altra manica allo stesso modo.

CONFEZIONE

Cucire i fianchi e una spalla. Per il collo, con il ferro n. 3 e il col. Rosa, riprendere i punti lungo tutto lo scollo (davanti + dietro) e lavorare a Coste 1x1 per 54 (54, 56) ferri, quindi intrecciare tutti i punti in una volta sola.

Chiudere l'altra spalla, i sottomanica e applicare le maniche.

