

CERVINIA



I colori del mosto, delle vigne in autunno, e il profumo di un bicchiere di vino fruttato. Abbiamo immaginato di vestirci con i toni del bordeaux, vivaci ed eleganti, combinati con i neutri in una lavorazione unica.



Filato: MISTRAL col. 2355 rosa, col. 871 beige, col. 466 rosso.

Il filato Mistral è sempre lavorato a doppio, in questa sequenza:

8 ferri in 2 fili col. rosso

8 ferri in 2 fili col. rosa

8 ferri in 2 fili col. beige

8 ferri in 1 filo col. rosso + 1 filo col. rosa

Ferri: n. 5,5 e n 6

Ferro circolare: n. 5,5

Peso: 550 g (3 gomitoli col. rosa, 3 gomitoli col. beige, 6 gomitoli col. rosso).

Tg. 42

Punti Utilizzati: Tubolare, Coste 1x1, Punto Fantasia.

Spiegazione Punto Fantasia:

Si esegue su un numero di punti multiplo di 8.

1°- 2°- 9°- 10°- 17°- 18° ferro: a diritto

3°- 5°- 7° ferro: *3 dir., 2 p. passati a rov., 3 dir.*
ripetere sempre da *a*.

4°- 6°- 8° ferro: *3 rov., 2 p. passati a rov., 3 rov.*

11°- 13°- 15° ferro: *1 p. passato a rov., 6 dir.,
1 p. passato a rov.*

12°- 14°- 16° ferro: *1 p. passato a rov., 6 rov.,
1 p. passato a rov.*

19° ferro: ripetere dal 3° ferro.

Campione: 10 cm x 10 cm = 16 punti e 26 ferri.

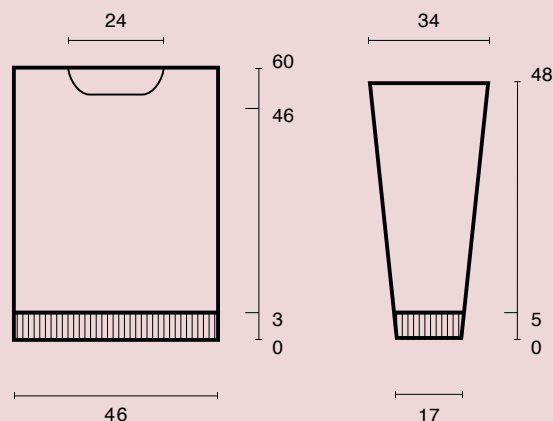

Taglia 42: per ogni taglia superiore o inferiore calcolare in larghezza 2 cm in più o in meno che, per il nostro campione, corrispondono a 3 punti; calcolare in altezza 2 cm in più o in meno che, per il nostro campione, corrispondono a 5 ferri.

CERVINIA



Dietro

Con il ferro n. 5,5 e il col. rosso, avviare 80 punti e lavorare a **Tubolare** per 2 ferri, quindi proseguire a **Costa 1x1** per 6 ferri.

Poi iniziare a lavorare con i ferri n.6 a **Punto Fantasia**, diminuendo 8 punti durante l'esecuzione del primo ferro. Lavorare i primi due ferri del **Punto Fantasia** in col. rosso, e poi seguire la sequenza sopra descritta. Proseguire con la stessa lavorazione e lo stesso numero di punti, fino a 60 cm di altezza totale, quindi intrecciare tutti i punti in una volta sola.

Davanti

Con il ferro n. 5,5 e il col. rosso, avviare 80 punti e lavorare a **Tubolare** per 2 ferri, quindi proseguire a **Costa 1x1** per 6 ferri.

Poi iniziare a lavorare con i ferri n.6 a **Punto Fantasia**, diminuendo 8 punti durante l'esecuzione del primo ferro. Lavorare i primi due ferri del **Punto Fantasia** in col. rosso, e poi seguire la sequenza sopra descritta. A 46 cm di altezza totale, per lo scollo, intrecciare i 14 punti centrali in una volta sola e proseguire intrecciando ancora ai lati dello scollo, 1 punto per 3 volte, 2 punti per 1 volta, 1 punto per 3 volte.

A 60 cm di altezza totale, intrecciare tutti i punti delle spalle in una volta sola.

Maniche

Con il ferro n. 5,5 e il col. rosso, avviare 34 punti e lavorare a **Tubolare** per 2 ferri, quindi proseguire a **Costa 1x1** per 10 ferri. Poi iniziare a lavorare con i ferri n.6 a **Punto Fantasia**, facendo i primi due ferri del **Punto Fantasia** in col. rosso, e poi seguendo la sequenza sopra descritta. A 12 cm di altezza totale, iniziare ad aumentare ai lati 1 punto ogni 8 ferri per 9 volte. A 48 cm di altezza totale, intrecciare tutti i punti in una volta sola.

Eseguire l'altra manica allo stesso modo.

Confezione

Cucire le spalle, i fianchi, i sottomanica e applicare le maniche. Per il collo, con il ferro circolare n. 5,5, riprendere i punti dello scollo nuca e dello scollo davanti e lavorare a **Coste 1x1** per 8 ferri, quindi intrecciare tutti i punti in una volta sola.

